

A160495

letzte Änderung 15.10.2020

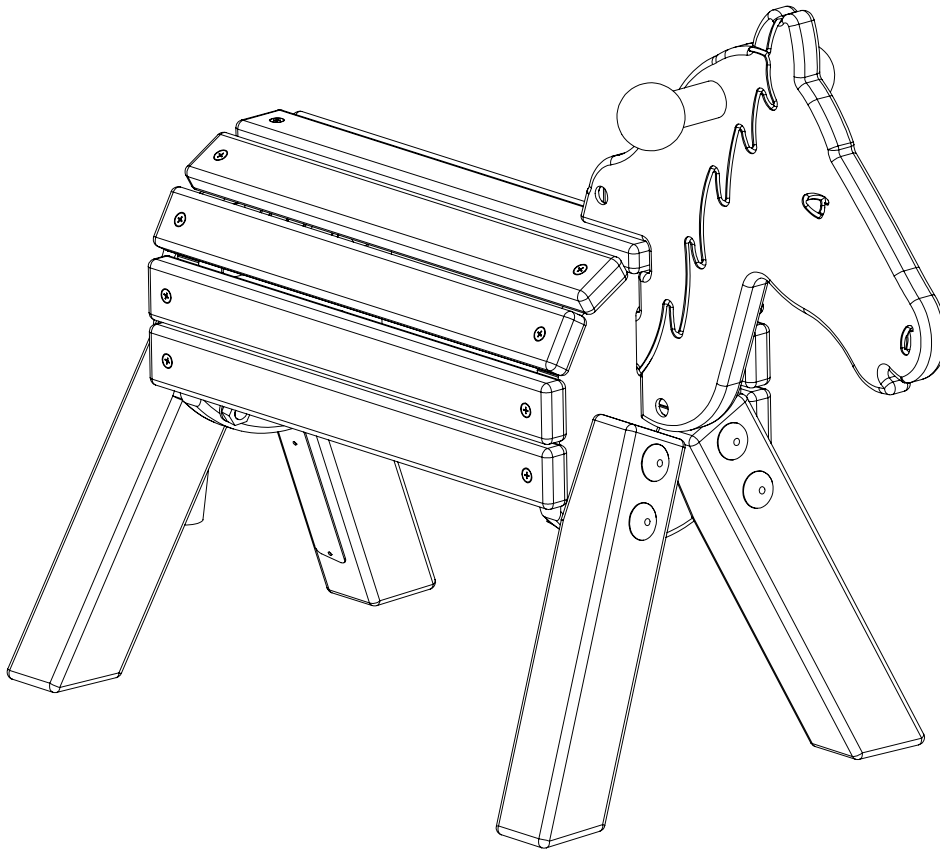

1327619

HABA Pro

HABA Sales GmbH & Co. KG
August-Grosch-Straße 28-38
96476 Bad Rodach, Germany

www.haba-pro.com
kontakt@haba-pro.com

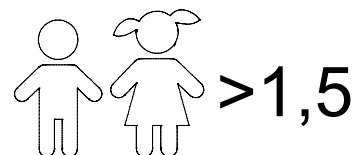

(D) WICHTIG - FÜR SPÄTERE VERWENDUNG AUFBEWAHREN - SORGFÄLTIG LESEN!

Bitte lesen Sie die Montageanleitung gut durch, da wir für Fehler, die durch falsche Montage entstehen, keine Haftung übernehmen! Bitte prüfen Sie vor der Montage die Vollständigkeit der Schrauben und Montageteile! Es kann trotz größter Sorgfalt vorkommen, dass in einem der Beschlagbeutel ein Teil fehlt oder vertauscht wurde. Sollte es einmal vorkommen, dass Sie eines der gelieferten Teile reklamieren müssen, geben Sie bei der Reklamation bitte die Teilenummer an, mit der das Teil auf der Montageanleitung ausgewiesen ist. Entsorgen Sie die Verpackung sortenrein. Wenn Sie sich vom Artikel trennen möchten, entsorgen Sie ihn zu den aktuellen Bestimmungen. Auskunft erteilt Ihnen die kommunale Stelle. Bewahren Sie diese Anleitung zum späteren Nachlesen auf. Bei Weitergabe des Artikels übergeben Sie auch diese Anleitung.

(GB) IMPORTANT - PLEASE RETAIN FOR FUTURE REFERENCE - READ CAREFULLY!

Please read these instructions carefully, as we assume no liability for faults caused by incorrect assembly! Before assembly, please verify that you have all the screws and components needed! Although utmost care is taken, it is possible that a component is missing or has been incorrectly placed in one of the fittings bags. If you ever need to make a complaint about a delivery part, please state the part number which is listed for the part in the installation instructions. Dispose of the packaging appropriately. If you decide to dispose of the item, please do so in accordance with current regulations. The local municipal services can provide information. Please keep these instructions for future reference.

If ownership of the item is transferred, these instructions should also be transferred.

(F) IMPORTANT - DOCUMENT À CONSERVER EN VUE D'UNE RÉUTILISATION - À LIRE ATTENTIVEMENT !

Lisez attentivement cette notice de montage. Nous déclinons toute responsabilité pour les problèmes causés par un montage mal exécuté. Avant de procéder au montage, assurez-vous que vous disposez bien de toutes les vis et de toutes les pièces nécessaires ! Malgré le soin apporté à la constitution des sachets contenant les éléments de fixation, il peut arriver qu'ils soient incomplets ou ne comportent pas les bonnes pièces. Si vous êtes amené(e) à faire une réclamation portant sur l'une des pièces livrées, merci d'indiquer le numéro correspondant. Ce numéro figure sur la notice de montage. Jetez l'emballage conformément aux règles du tri sélectif. Si vous souhaitez jeter cet article, informez-vous sur les règles en vigueur auprès des services municipaux compétents. Conservez cette notice en vue d'une utilisation ultérieure.

En cas de transmission de cet article à une autre personne, remettez-lui également la présente notice.

(NL) BELANGRIJK - VOOR LATER GEBRUIK BEWAREN - ZORGVULDIG LEZEN!

Lees de montagehandleiding goed door, want we aanvaarden geen aansprakelijkheid voor defecten die door verkeerde montage zijn ontstaan. Controleer vóór het monteren of de schroeven en montageonderdelen compleet zijn. Ondanks onze grote zorgvuldigheid kan het voorkomen dat er een onderdeel ontbreekt of verwisseld is. Mocht het een keer voorkomen dat u een klacht wilt indienen over een van de onderdelen, geef dan bij de klacht het onderdeelnummer aan waarmee het onderdeel in de montagehandleiding staat aangeduid. Sorteert u de verpakking bij het juiste afval. Als u het product wilt weggeven, doet u dit volgens de dan geldende voorschriften. Daarover kunt u informatie inwinnen bij uw gemeente. Bewaar deze handleiding om hem later nog eens te kunnen nalezen. Als u het product weggeeft, geef dan ook deze handleiding erbij.

(IT) IMPORTANTE - CONSERVARE PER UNA SUCCESSIVA CONSULTAZIONE - LEGGERACCURATAMENTE!

Vi preghiamo di leggere attentamente queste istruzioni per il montaggio, in quanto non ci assumiamo nessuna responsabilità per danni causati da un montaggio errato! Prima del montaggio vi preghiamo di controllare la completezza delle viti e degli elementi per il montaggio! Nonostante la massima accuratezza, può tuttavia verificarsi che manchino, oppure siano stati scambiati alcuni pezzi in uno dei sacchetti per bulloneria. Se dovesse verificarsi di dover reclamare uno dei pezzi forniti in dotazione, per il reclamo vi preghiamo di indicare il numero del pezzo con cui è indicato sull'istruzione per il montaggio. Smaltite l'imballaggio in modo corretto. Se volete separarvi da questo prodotto, smaltitelo secondo le attuali disposizioni. Informazioni possono essere richieste presso l'amministrazione comunale. Vi preghiamo di conservare queste istruzioni in modo da poterle consultare all'occorrenza. In caso di cessione del prodotto vi preghiamo di cedere anche questa istruzione.

(ES) IMPORTANTE - GUARDAR PARA CONSULTA POSTERIOR - LEER DETENIDAMENTE

Lea detenidamente las instrucciones de montaje. No asumimos ninguna responsabilidad por fallos que se deriven de un mal montaje. Antes de comenzar a montar el producto, compruebe que no falta ninguna pieza ni tornillo; a pesar del sumo cuidado, a veces en la bolsa de herrajes pueden faltar piezas o haber partes que no corresponden. En caso de reclamación de una de las piezas, indique la referencia que le aparece asignada en las instrucciones de montaje. Recicle el embalaje debidamente. Si quiere deshacerse del artículo, deséchelo conforme a las disposiciones vigentes, sobre las que podrán informarle las autoridades locales. Guarde estas instrucciones para su posterior consulta y entréguelas siempre junto con el artículo.

(PL) WAŻNE - ZACHOWAĆ W CELU WYKORZYSTANIA W PRZYSZŁOŚCI - UWAGNIE PRZECZYTAĆ!

Prosimy dokładnie zapoznać się z instrukcją dotyczącą montażu, ponieważ gwarancja nie obejmuje usterek spowodowanych nieprawidłowym montażem! Przed przystąpieniem do montażu należy sprawdzić śrubki oraz elementy montażowe pod kątem kompletności! Pomimo naszej najwyższej staranności mogło się zdarzyć, że w woreczku z elementami wyposażenia brakuje części lub że dana część została zamieniona. W takiej sytuacji należy zgłosić reklamację dostarczonych części i podać w formularzu reklamacyjnym numer części, który można znaleźć w instrukcji montażu. Wyrzucić opakowanie, zachowując dbałość o środowisko. W razie potrzeby artykuł należy wyrzucić zgodnie z aktualnie obowiązującymi przepisami. Informacje na ten temat można uzyskać w zakładzie komunalnym. Zachować niniejszą instrukcję do wykorzystania w przyszłości. Jeśli artykuł przekazywany jest osobie trzeciej, należy dołączyć do niego tę instrukcję obsługi.

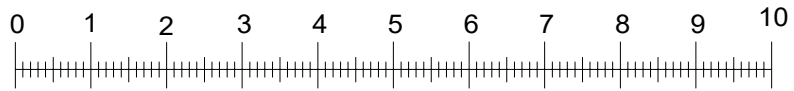
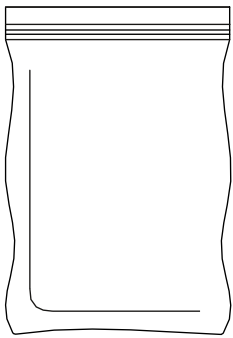

- 8x** M10/80 S1
- 8x** U1
- 8x** M10 M1
- 2x** M8 Q1
- 2x** M8/16 H1
- 2x** M8/50 G1

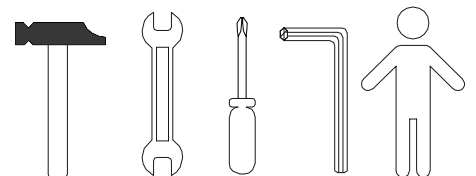
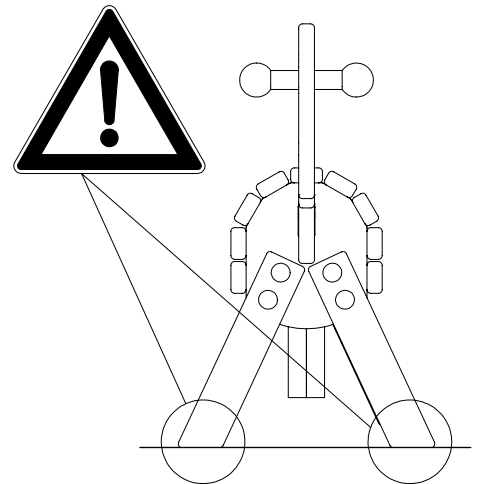
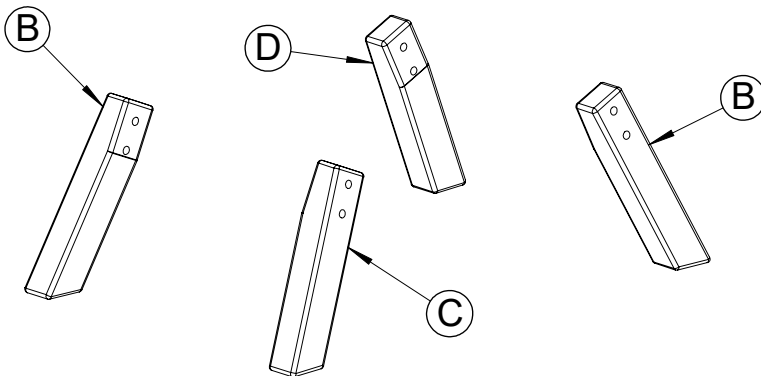
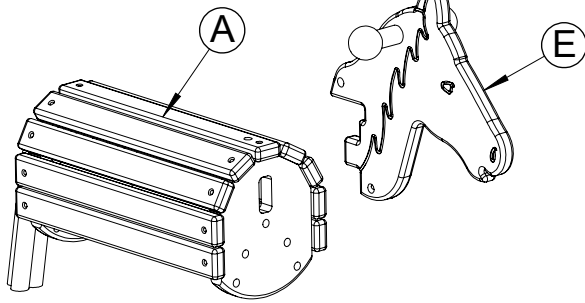

1.

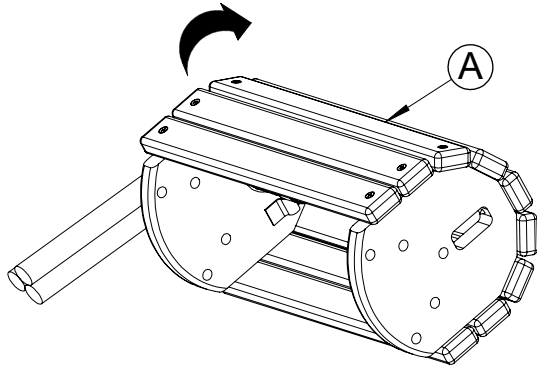

2.

M10/80
S1

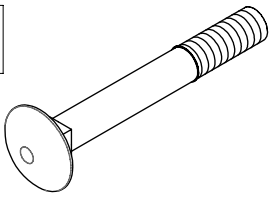

U1



M10
M1



2x

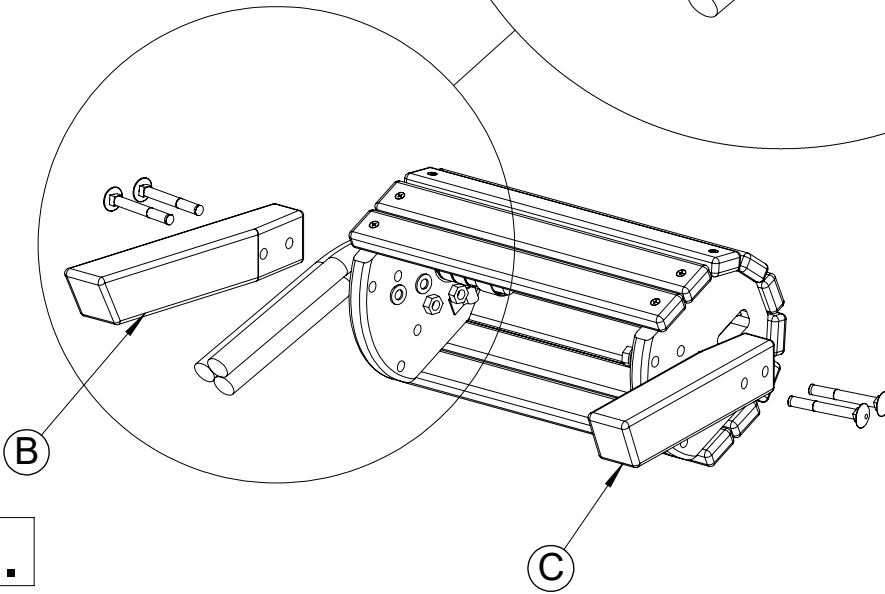
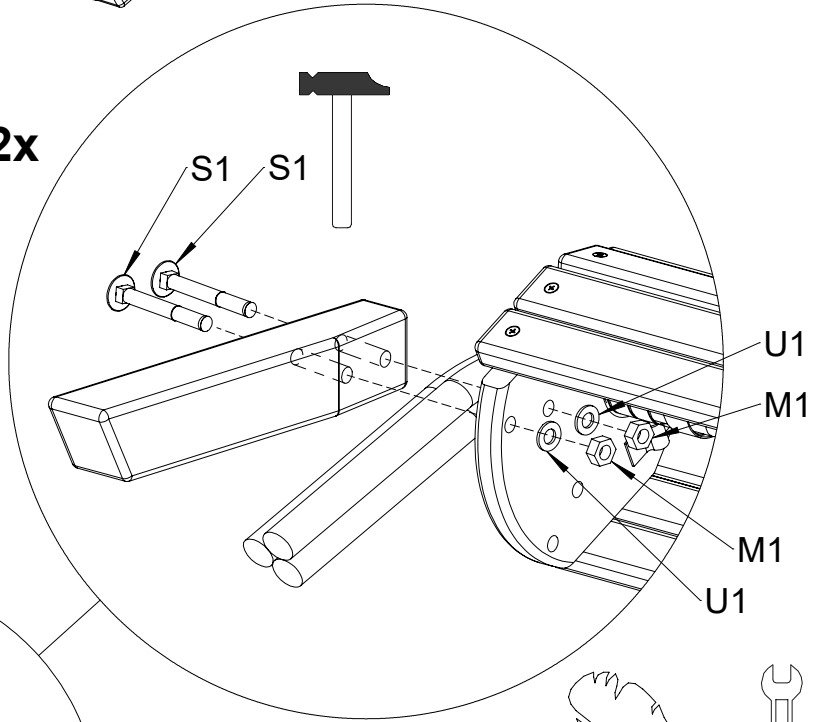

3.

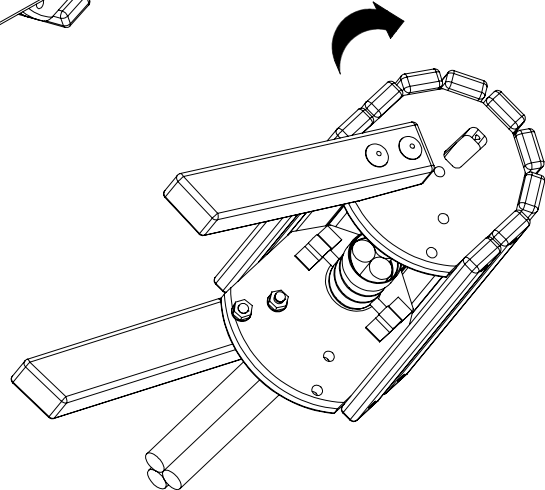

4.

M10/80
S1

U1

M10
M1

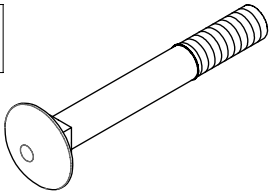

2x

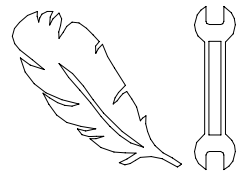
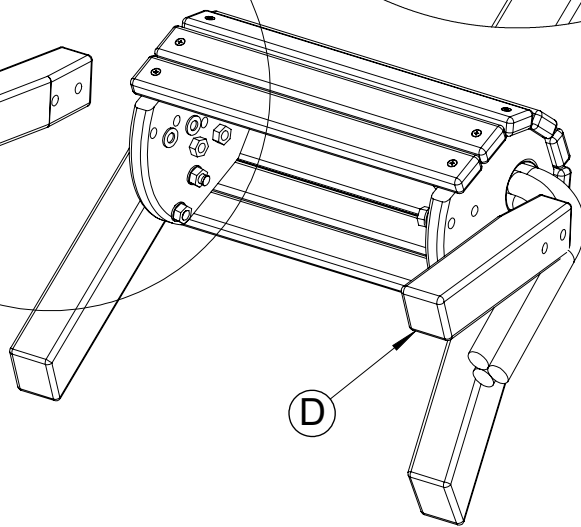
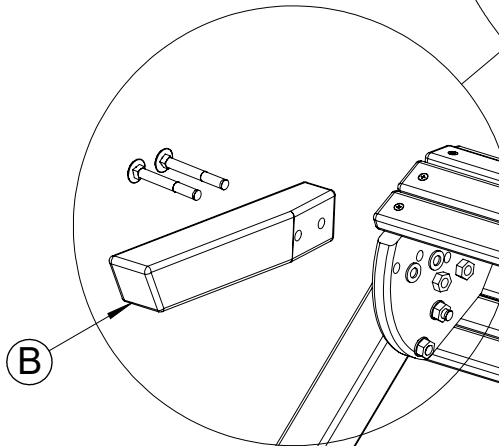
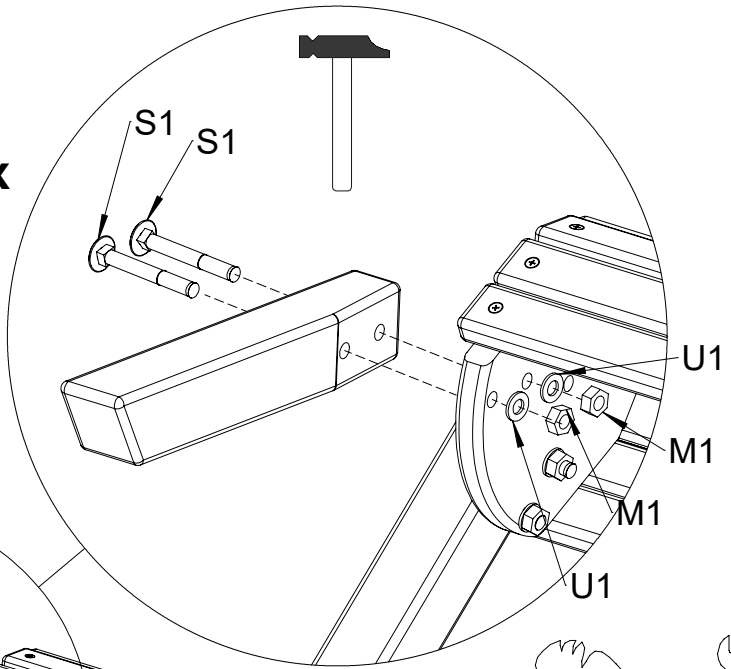

5.

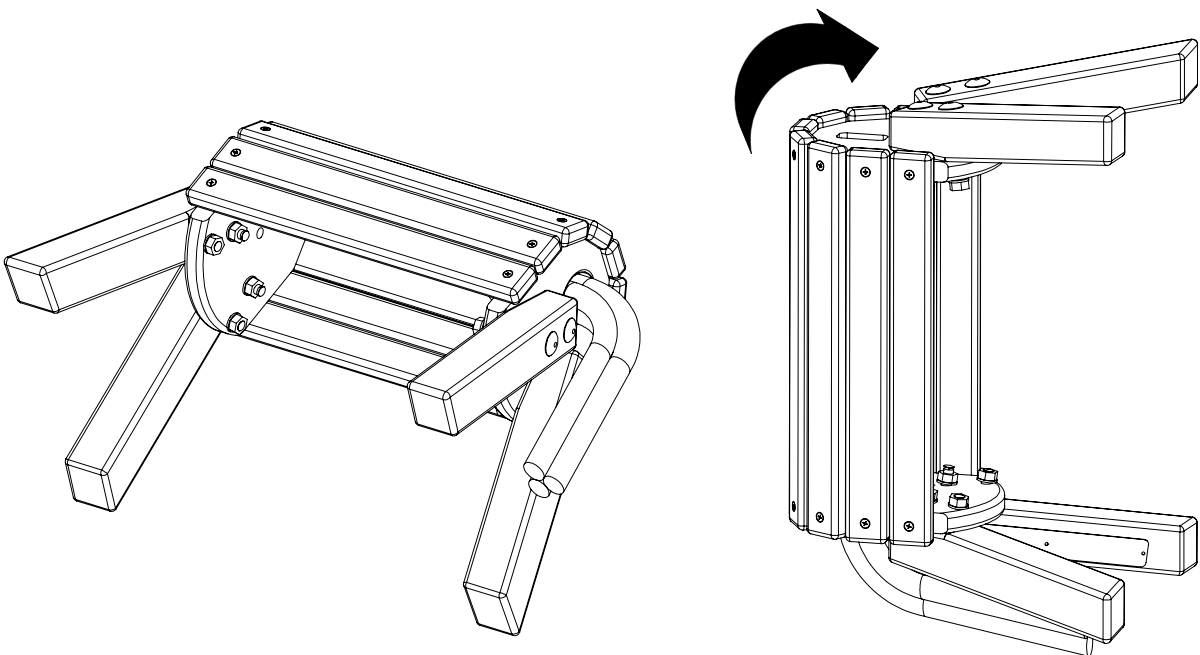

6.

M8
Q1

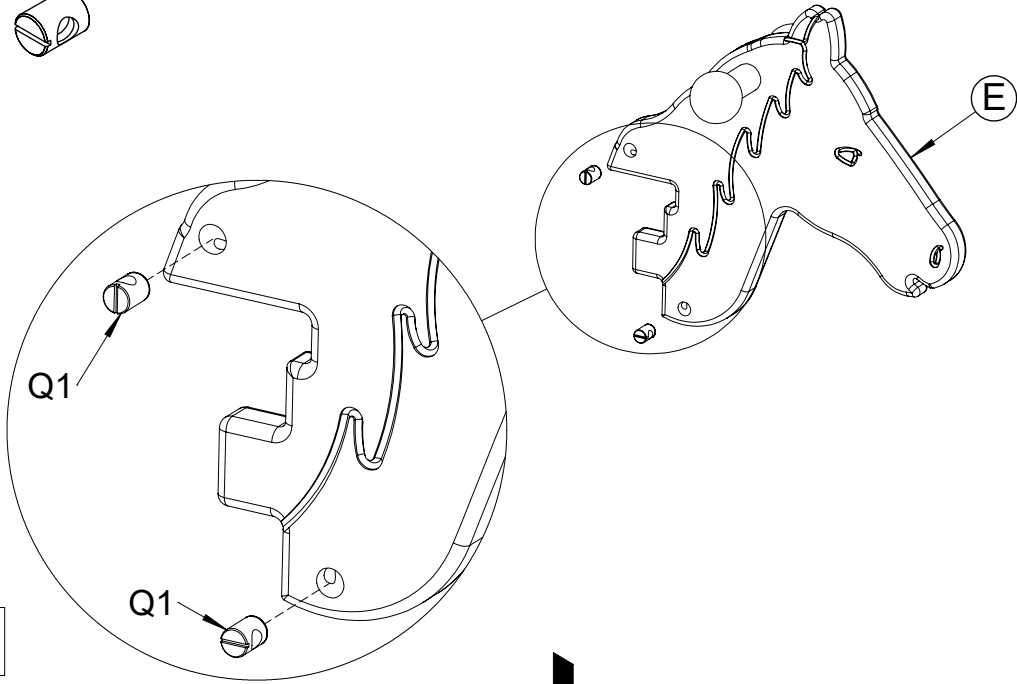

7.

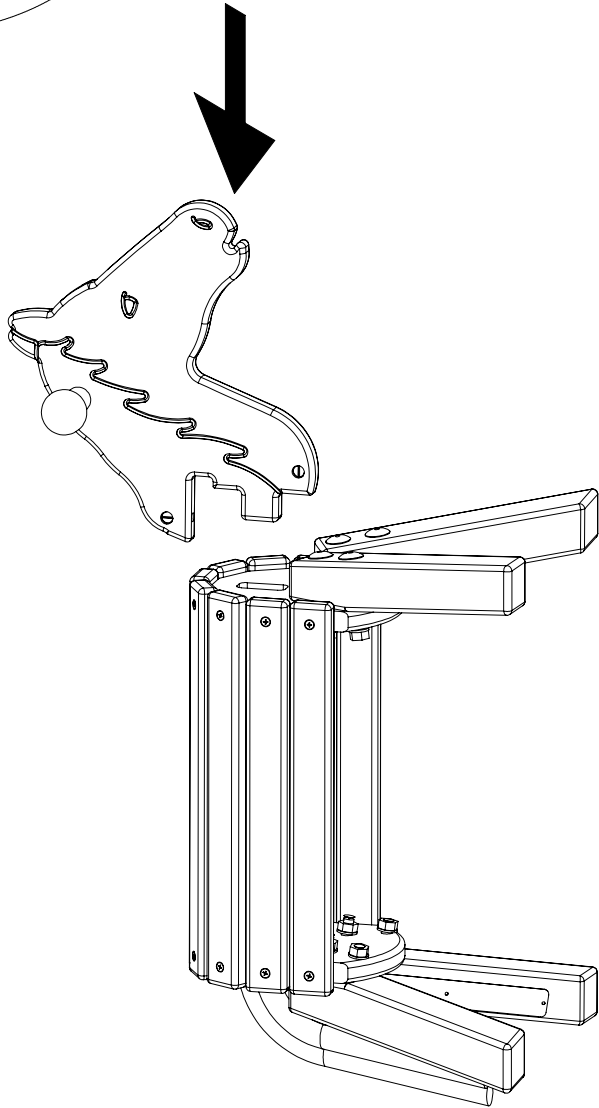

8.

M8/16
H1



M8/50
G1

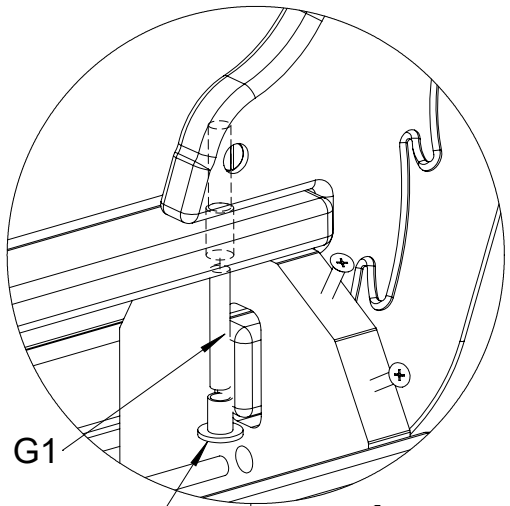
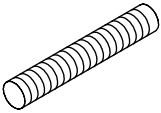

G1

H1

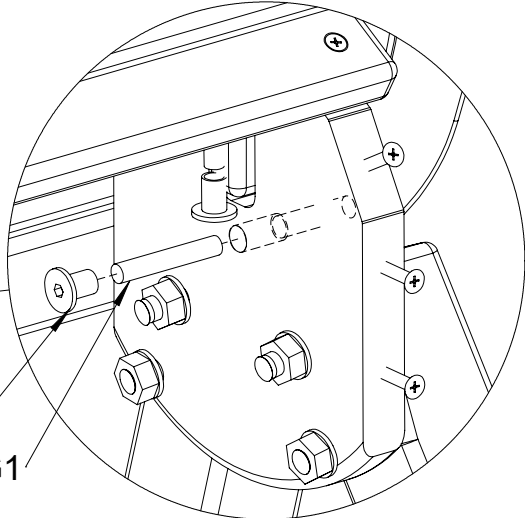
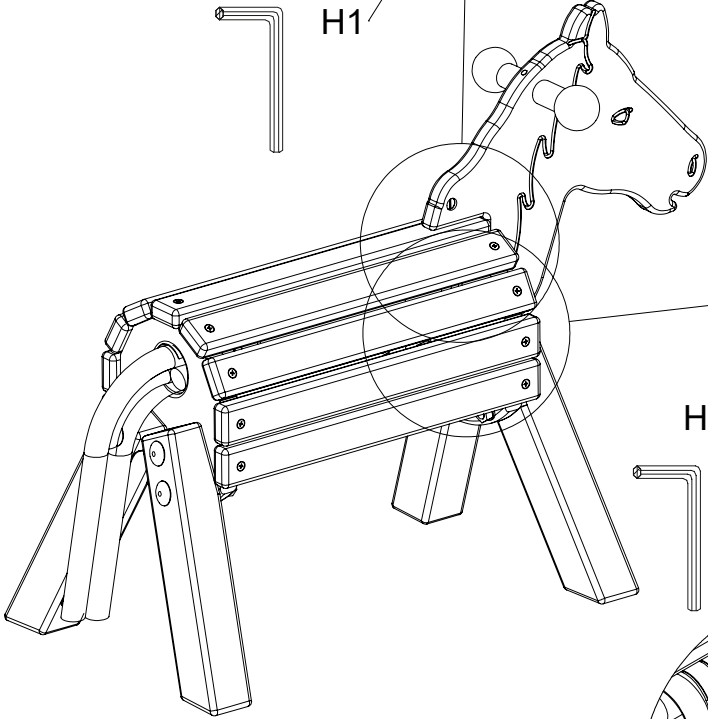

H1

G1

9.

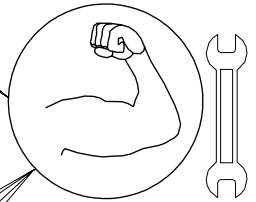
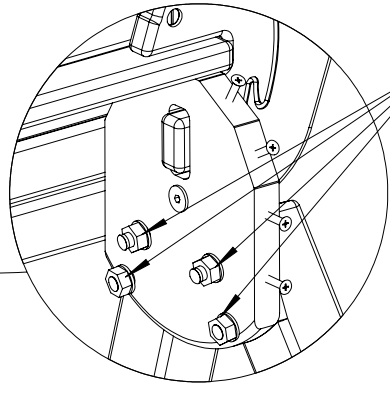
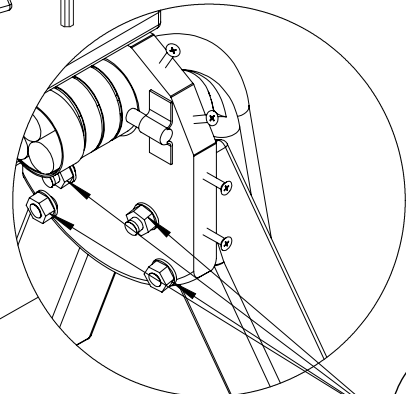
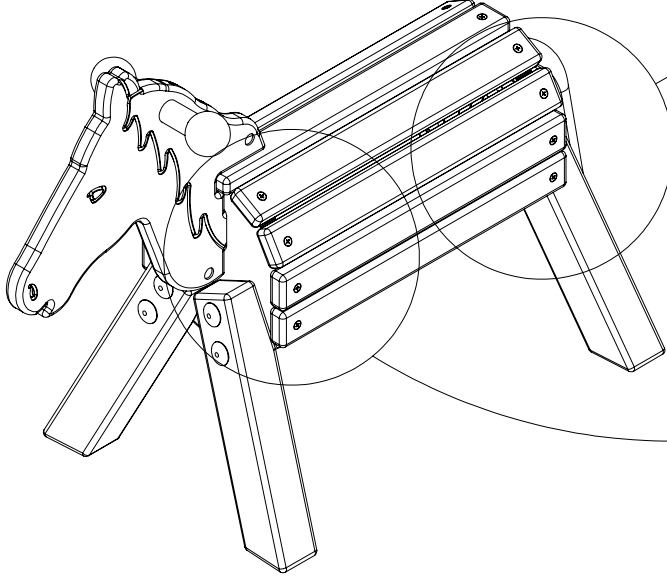

Empfehlung,
 Recommendation,
 Recommendation,
 Aanbeveling,
 Raccomandazione,
 Recomendación,
 Zalecenie

2x 327633

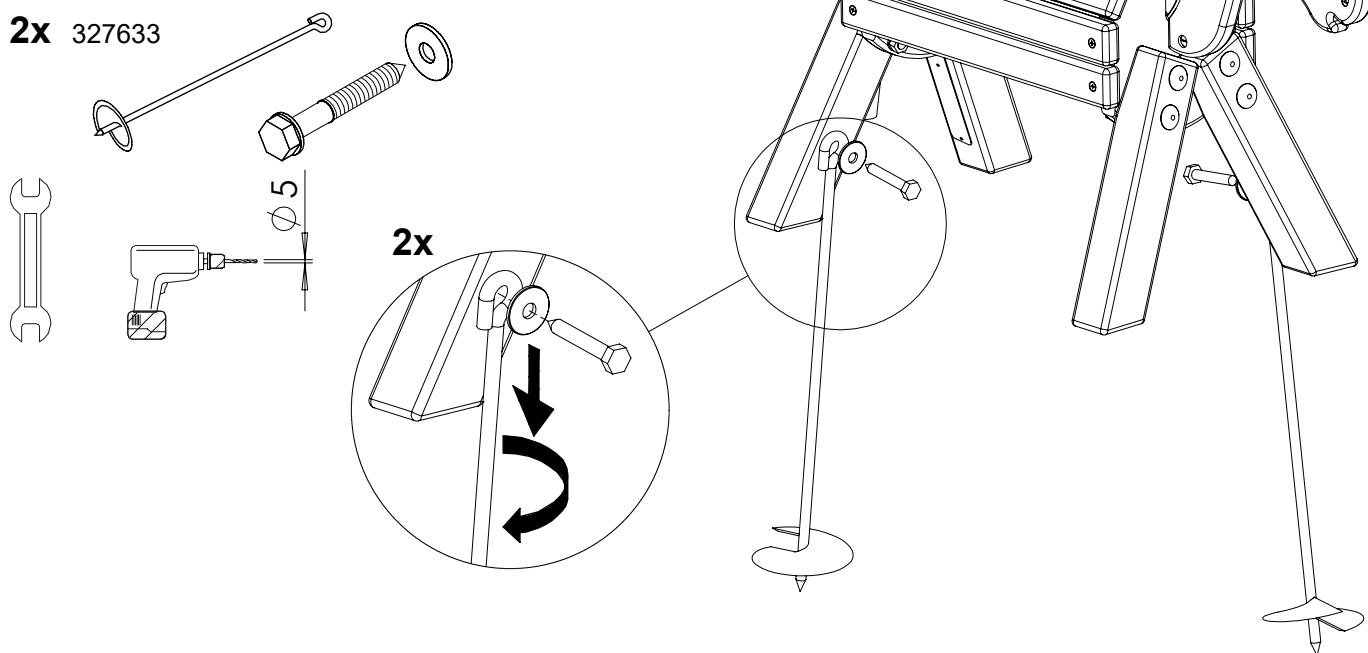

- (D)** Einfache Befestigung:
 Bodenanker aus Stahl zum Eindrehen ins Erdreich (Naturboden, harter Lehmboden), für sehr weiches/sandiges oder sehr hartes Erdreich nicht geeignet
 Befestigung mit Betonfundament:
 Direkt an den Beinen die Löcher ausheben. Alle Löcher in gleicher Tiefe ausgraben, am Boden mit ca. 2-3cm Sand füllen und verdichten. Bevor der Beton eingegossen wird, die Ausrichtung der Bodenanker prüfen. Beton nach Angabe auf Verpackung anrühren und Trockenzeit nach Gebrauchsanleitung einhalten. Beton während der Trockenzeit immer etwas feucht halten, da dieser sonst Risse bekommen kann.
- (GB)** Easy to fix in place:
 Steel ground anchor that can be driven into the ground (e.g. clay soil), not suitable for very soft / sandy or very hard soil.
 Fixing with a concrete foundation:
 dig out holes right next to the legs. Dig all holes to the same depth, fill with approx. 2-3 cm of sand, and compact. Before pouring in the cement, check that the ground anchors are correctly aligned.
 Mix the cement according to the instructions on the packaging and follow the recommended drying time. Ensure that the cement stays slightly moist while it is drying otherwise cracks may form.
- (PL)** Łatwe mocowanie:
 kotwa ziemna ze stali do wkręcania w ziemię (gleba naturalna, twarda gleba gliniasta), nieodpowiednia do miękkiej/piaszczystej lub bardzo twardej ziemi
 Mocowanie z betonowym fundamentem:
 Bezpośrednio przy nogach wykopać otwory w ziemi. Wszystkie otwory wykopać na jednakową głębokość, na spód nasypać ok. 2-3 cm piasku i zagęścić. Przed waniem betonu sprawdzić ustawienie kotew.
 Beton rozmieszać zgodnie z informacją na opakowaniu i przestrzegać czasu schnięcia podanego w instrukcji użycia. W czasie schnięcia beton należy utrzymywać w stanie lekko wilgotnym, w przeciwnym razie może popękać.

(F) Fixation facile :
Ancrage au sol en acier à visser dans la terre (sol naturel, terre argileuse). Ne convient pas aux sols meubles/sablonneux ou à la terre très dure. Fixation avec fondations en béton :
Perçer des trous directement dans les pieds. Faire des trous de la même profondeur, remplir le fond de 2 à 3 cm de sable, puis tasser.
Vérifier l'orientation de l'ancrage au sol avant de couler le béton.
Mélanger le béton comme indiqué sur l'emballage et respecter le temps de séchage. Pendant le temps de séchage, maintenir le béton un peu humide pour l'empêcher de se fissurer

(NL) Eenvoudige bevestiging:
Bodemanker van staal voor vastmaken in de grond (natuurlijke ondergrond, harde kleigrond).
Niet geschikt voor zeer zachte/zanderige of zeer harde ondergrond.
Bevestiging met betonnen fundering:
Graaf de gaten direct bij de poten. Graaf alle gaten even diep, vul ze met ca. 2-3 cm zand en druk aan. Controleer vóór het storten van het beton de uitlijning van de grondankers. Meng het beton volgens de aanwijzingen op de verpakking en neem de aangegeven droogtijd in acht. Houdt het beton altijd licht vochtig tijdens het droge seizoen, anders kan het barsten.

(ES) Sujeción sencilla:
Anclaje metálico para enroscar en el suelo (tierra, suelo arcilloso duro). No resulta adecuado para terrenos demasiado blandos/duros o arenosos.
Sujeción con base de hormigón:
Excavar los agujeros donde van las patas. Todos los agujeros deben ser de la misma profundidad y llenarse con aprox. 2-3 cm de arena. Compactar la arena a continuación. Debe comprobarse la orientación del anclaje antes de verter el hormigón.
Preparar el hormigón siguiendo las instrucciones del fabricante y respetar el tiempo de secado allí indicado. Mantener ligeramente húmedo el hormigón durante el tiempo de secado para que no se formen grietas.
pueda montarse.

(IT) Fissaggio semplice:
ancoraggio da terra in acciaio, da avvitare al suolo (terreno naturale, terreno argilloso duro), non adatto a terreni particolarmente morbidi/sabbiosi o molto duri
Fissaggio con base in calcestruzzo:
Scavare i buchi in corrispondenza delle gambe. Tutti i buchi scavati devono essere della stessa profondità, quindi riempirli con circa 2-3 cm di sabbia e compattare. Prima di versare il calcestruzzo, verificare l'allineamento dell'ancoraggio da terra.
Preparare il calcestruzzo seguendo le istruzioni riportate sulla confezione e rispettare i tempi di essiccazione indicati sulle istruzioni d'uso. Durante il periodo di essiccazione mantenere sempre il calcestruzzo inumidito, per evitare che si formino delle crepe.

Sicherheits- und Pflegehinweise:

Safety and care instructions: / Consignes de sécurité et d'entretien: / Veiligheids- en onderhoudsinstructies: / Istruzione per la sicurezza e la cura: / Indicaciones de cuidado y seguridad: / Wskazówki dotyczące bezpieczeństwa i konserwacji:

(D) Art der Kontrolle/Wartung
· Regelmäßig alle Konstruktionsteile auf festen Sitz und Verschleiß prüfen, Schraubenverbindungen nachziehen und schadhafte Teile erneuern.
· Holzteile auf Trockenrisse und Splitter regelmäßig prüfen, ggf. entfernen und Kanten brechen.
· Standpfosten auf Fäulnis bzw. Korrosion prüfen, ggf. ausbessern oder erneuern.
· Sicherheitsbereich auf Sauberkeit prüfen, vorhandene Gegenstände (Glas, Steine etc.) entfernen. Fallschutzbereich ggf. auffüllen.
Empfehlung:
Regelmäßige Reinigung und Pflege ist die Grundvoraussetzung zur Erhaltung der Lebensdauer und Funktionsfähigkeit hochwertiger Produkte. Damit der optimale Schutz des Holzes trotz der oft extremen Witterungseinflüsse erhalten bleibt, als Schutz vor Spreißelbildung und vor natürlicher Verfärbung empfehlen wir Ihnen den Holzschutz Art.Nr. 166032.
Hinweise:
Bei den o.g. Wartungsintervallen handelt es sich lediglich um Empfehlungen.
Diese müssen unbedingt den jeweiligen Gegebenheiten des Standortes unter Berücksichtigung der Nutzungsintensität und der Vandalismusgefahr angepasst werden. Bitte beachten Sie darüber hinaus die Vorschriften der EN 1176-7

(GB) Type of inspection/maintenance
· Regularly check all construction parts for tightness and wear, tighten screw connections and replace damaged parts.
· Regularly check wooden parts for dry cracks and splinters, remove these if necessary and chamfer edges.
· Check posts for rot or corrosion, if necessary repair or replace.
· Check safety zone for cleanliness, remove present objects (glass, stones, etc.). If necessary, top up the fall protection area.
Recommendation:
Regular cleaning and care is the basic prerequisite for maintaining the service life and functionality of high-quality products. To maintain the optimum protection of the wood despite often extreme weather conditions, we recommend wood protection item no. 166032 as protection against splitting and natural discoloration.
Note:
The maintenance intervals above are recommendations only.
It is crucial that these be adapted to the conditions of the particular site, taking into consideration the usage intensity and the risk of vandalism.
Please also note the regulations of EN 1176-7

- (F)** Type de contrôle/d'entretien
 · Vérifier régulièrement que tous les éléments de construction sont solidement fixés et exempts d'usure, resserrer les raccords vissés et remplacer les pièces endommagées.
 · Vérifier régulièrement l'absence de fentes de sécheresse et d'éclats sur les pièces en bois. Le cas échéant, les éliminer et casser les arêtes.
 · Vérifier que les poteaux d'appui ne présentent pas de pourriture ou de corrosion. Restauration ou remplacement si besoin est.
 · Vérifier la propreté de la zone de sécurité, éliminer les objets présents (verre, pierres, etc.). Remise à niveau de la zone de protection en cas de chutes si nécessaire.
 Recommandation :
 Un nettoyage et un entretien régulier sont essentiels pour assurer la durée de vie et le bon fonctionnement des produits haut de gamme. Afin de conserver la protection optimale du bois malgré les conditions météorologiques parfois extrêmes, et pour empêcher la formation d'échardes et la décoloration naturelle, nous recommandons d'utiliser le produit de traitement du bois n°166032.
 Important :
 Les périodicités de maintenance figurant ci-dessus ne constituent que de simples recommandations. Celles-ci doivent impérativement être adaptées aux conditions du site en tenant compte de l'intensité d'utilisation et du risque de vandalisme. En outre, veuillez respecter les consignes prévues par la norme EN 1176-7.
- (NL)** Soort controle/onderhoud
 · Regelmatig controleren of alle constructieonderdelen stevig vastzitten en niet versleten zijn, schroefverbindingen aantrekken en beschadigde onderdelen vervangen.
 · Houten onderdelen regelmatig controleren op droogtescheuren en splinters, evt. verwijderen en randen afronden.
 · Pijlers op bederf en corrosie controleren, evt. herstellen of vervangen.
 · Veiligheidszone op netheid controleren, aanwezige voorwerpen (glas, stenen enz.) verwijderen. Valdemping evt. aanvullen.
 Advies:
 Regelmatige reiniging en onderhoud is een basisvoorwaarde voor het behoud van de levensduur en functionaliteit van hoogwaardige producten. Om de optimale bescherming van het hout ondanks de vaak extreme weersomstandigheden te behouden, als bescherming tegen splintervorming en natuurlijke verkleuring adviseren wij houtbescherming (art.nr. 166032).
 Opmerkingen:
 De genoemde onderhoudsintervallen zijn slechts een aanbeveling. Ze moeten steeds worden aangepast aan de omstandigheden, rekening houdend met de gebruiksfrequentie en het risico op vandalisme. Respecteer bovendien de voorschriften van EN 1176-7.
- (IT)** Tipo di controllo/manutenzione
 · Controllare regolarmente la tenuta e l'usura di tutti i componenti della struttura, serrare le connessioni a vite e sostituire i pezzi danneggiati.
 · Controllare regolarmente tutti i pezzi in legno per rilevare la presenza di fenditure e schegge e, se del caso, rimuovere e smussare i bordi.
 · Controllare i montanti per rilevare eventuali tracce di marciume o danni e, se del caso, ripararli o sostituirli.
 · Controllare che l'area di sicurezza sia pulita, rimuovere eventuali oggetti presenti (vetro, pietre, etc.). Se necessario riempire la superficie di protezione anticaduta.
 Raccomandazione:
 La cura e la pulizia regolare costituiscono il presupposto fondamentale per il mantenimento della durata e della funzionalità di prodotti di pregio. Per proteggere al meglio il legno dagli agenti atmosferici spesso estremi, nonché per prevenire la formazione di schegge e lo scolorimento naturale, si consiglia la seguente protezione per il legno: codice art. 166032.
 Avvertenze:
 Gli intervalli di manutenzione sopra citati vanno interpretati come una semplice raccomandazione e devono assolutamente venire adattati in funzione delle caratteristiche del luogo e dell'intensità d'uso, così come del rischio di atti di vandalismo e del contesto sociale. Si prega altresì di osservare le disposizioni della norma DIN EN 1176-7.
- (ES)** Tipo de control / mantenimiento:
 · Comprobar con regularidad que todas las partes estén bien fijadas y no estén desgastadas. Apretar las conexiones roscadas y cambiar las piezas deterioradas.
 · Comprobar con regularidad que las piezas de madera no estén agrietadas y, de ser necesario, retirar las astillas y eliminar los cantos.
 · Comprobar el buen estado de los postes y repararlos o sustituirlos en caso necesario.
 · Comprobar que el área de seguridad se encuentra limpia y retirar cualquier objeto (cristales, piedras, etc.). Rellenar la zona de seguridad anticaídas.
 Recomendación:
 La limpieza y el cuidado habituales son requisitos indispensables para la conservación y el buen funcionamiento de los productos de alta calidad. Con el objetivo de mantener la madera protegida a pesar de las condiciones meteorológicas extremas y para evitar la formación de astillas y la decoloración natural, recomendamos el conservante número de referencia 166032.
 Notas:
 Los intervalos de mantenimiento mencionados son simples recomendaciones y deberán adaptarse obligatoriamente en cada caso atendiendo a la frecuencia de uso y a la exposición a actos vandálicos. Aparte de esto, le rogamos que tenga en cuenta lo dispuesto en la Normativa EN 1176-7.
- (PL)** Rodzaj kontroli/konserwacji
 · Regularnie sprawdzać wszystkie elementy konstrukcji pod kątem prawidłowego zamocowania i zużycia, dokręcić połączenia śrubowe i wymienić uszkodzone części.
 · Drewniane elementy regularnie sprawdzać pod kątem pęknięć wskutek wysychania i drzazg, ew. je usunąć i oszlifować krawędzie.
 · Słupy skontrolować pod kątem gnicia lub korozji, ew. naprawić lub wymienić.
 · Sprawdzić czystość strefy bezpieczeństwa, usunąć znajdujące się tam przedmioty (szkło, kamienie itd.) Ew. uzupełnić materiał amortyzujący w strefie bezpieczeństwa.
 Zalecenie:
 Regularne czyszczenie i pielęgnacja są podstawowym warunkiem utrzymania długiej żywotności i funkcjonowania produktów wysokiej jakości. W celu zachowania optymalnej ochrony drewna mimo często ekstremalnych czynników atmosferycznych, do ochrony przed powstawaniem drzazg oraz przed naturalną zmianą koloru zalecamy środek do ochrony drewna, nr art. 166032.
 Wskazówki:
 Ww. częstotliwość konserwacji to jedynie zalecenie. Należy ją koniecznie dopasować do warunków lokalizacji z uwzględnieniem stopnia intensywności użytkowania oraz zagrożenia wandalizmem. Ponadto należy przestrzegać przepisów normy EN 1176-7.

(D) Achtung
 Nur unter der direkten Aufsicht von Erwachsenen benutzen.

(IT) Avvertenza
 Usare solo sotto la sorveglianza diretta di adulti.

(GB) Warning
 Only use when directly supervised by adults.

(ES) Advertencia
 Usar sólo bajo la vigilancia directa de adultos.

(F) Attention
 Utilisation uniquement sous la surveillance directe d'un adulte.

(PL) Ostrzeżenie
 Używać wyłącznie pod bezpośrednim nadzorem osób dorosłych.

(NL) Waarschuwing
 Alleen onder direct toezicht van volwassenen gebruiken.