

# Z110287

letzte Änderung 26.06.2017

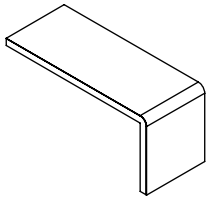

1559006

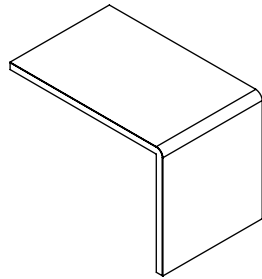

1559001

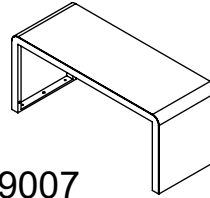

1559007  
1347996/95  
1348022/21

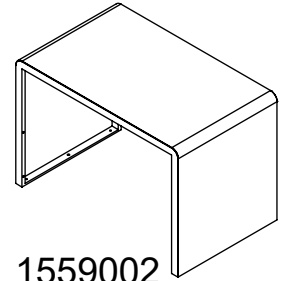

1559002  
1347994  
1348053

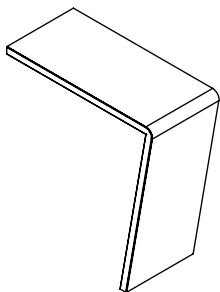

1559000

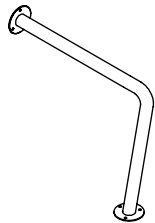

1559005

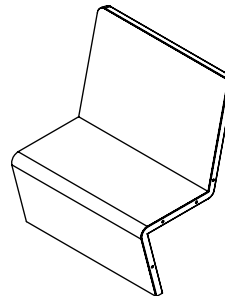

1559015

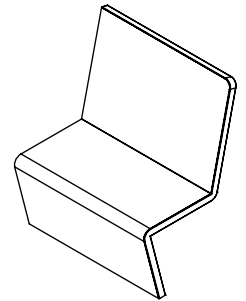

1559016

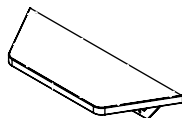

1559020

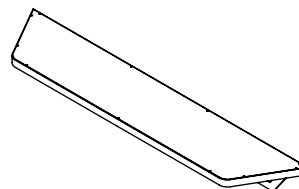

1559021

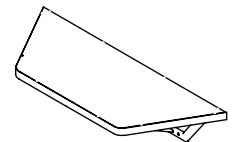

1559025

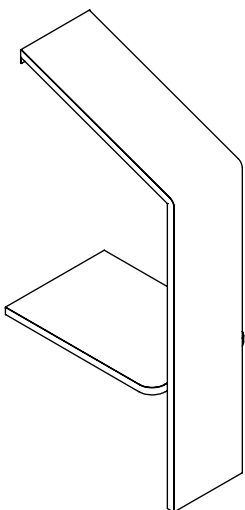

1559010/11

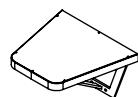

1559032

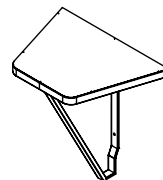

1559033

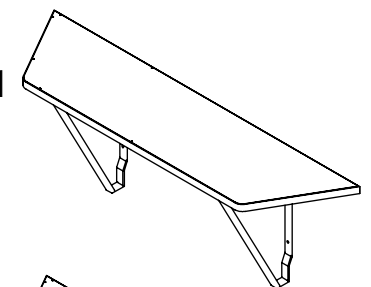

1559031

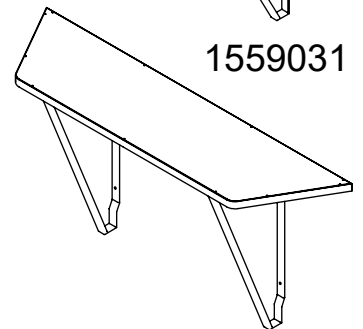

1559030

**HABA Sales GmbH & Co. KG**

August-Grosch-Straße 28-38

96476 Bad Rodach

Germany

infoservice@haba-pro.com



---

**(D) WICHTIG - FÜR SPÄTERE VERWENDUNG AUFBEWAHREN - SORGFÄLTIG LESEN!**

Bitte lesen Sie die Montageanleitung gut durch, da wir für Fehler, die durch falsche Montage entstehen, keine Haftung übernehmen! Bitte prüfen Sie vor der Montage die Vollständigkeit der Schrauben und Montageteile! Es kann trotz größter Sorgfalt vorkommen, dass in einem der Beschlagbeutel ein Teil fehlt oder vertauscht wurde. Sollte es einmal vorkommen, dass Sie eines der gelieferten Teile reklamieren müssen, geben Sie bei der Reklamation bitte die Teilenummer an, mit der das Teil auf der Montageanleitung ausgewiesen ist. Entsorgen Sie die Verpackung sortenrein. Wenn Sie sich vom Artikel trennen möchten, entsorgen Sie ihn zu den aktuellen Bestimmungen. Auskunft erteilt Ihnen die kommunale Stelle. Bewahren Sie diese Anleitung zum späteren Nachlesen auf. Bei Weitergabe des Artikels übergeben Sie auch diese Anleitung.

**(GB) IMPORTANT - PLEASE RETAIN FOR FUTURE REFERENCE - READ CAREFULLY!**

Please read these instructions carefully, as we assume no liability for faults caused by incorrect assembly! Before assembly, please verify that you have all the screws and components needed! Although utmost care is taken, it is possible that a component is missing or has been incorrectly placed in one of the fittings bags. If you ever need to make a complaint about a delivery part, please state the part number which is listed for the part in the installation instructions. Dispose of the packaging appropriately. If you decide to dispose of the item, please do so in accordance with current regulations. The local municipal services can provide information. Please keep these instructions for future reference.

If ownership of the item is transferred, these instructions should also be transferred.

**(F) IMPORTANT - DOCUMENT À CONSERVER EN VUE D'UNE RÉUTILISATION - À LIRE ATTENTIVEMENT !**

Lisez attentivement cette notice de montage. Nous déclinons toute responsabilité pour les problèmes causés par un montage mal exécuté. Avant de procéder au montage, assurez-vous que vous disposez bien de toutes les vis et de toutes les pièces nécessaires ! Malgré le soin apporté à la constitution des sachets contenant les éléments de fixation, il peut arriver qu'ils soient incomplets ou ne comportent pas les bonnes pièces. Si vous êtes amené(e) à faire une réclamation portant sur l'une des pièces livrées, merci d'indiquer le numéro correspondant. Ce numéro figure sur la notice de montage. Jetez l'emballage conformément aux règles du tri sélectif. Si vous souhaitez jeter cet article, informez-vous sur les règles en vigueur auprès des services municipaux compétents. Conservez cette notice en vue d'une utilisation ultérieure.

En cas de transmission de cet article à une autre personne, remettez-lui également la présente notice.

**(NL) BELANGRIJK - VOOR LATER GEBRUIK BEWAREN - ZORGVULDIG LEZEN!**

Lees de montagehandleiding goed door, want we aanvaarden geen aansprakelijkheid voor defecten die door verkeerde montage zijn ontstaan. Controleer vóór het monteren of de schroeven en montageonderdelen compleet zijn. Ondanks onze grote zorgvuldigheid kan het voorkomen dat er een onderdeel ontbreekt of verwisseld is. Mocht het een keer voorkomen dat u een klacht wilt indienen over een van de onderdelen, geef dan bij de klacht het onderdeelnummer aan waarmee het onderdeel in de montagehandleiding staat aangeduid. Sorteert u de verpakking bij het juiste afval. Als u het product wilt weggevoeren, doet u dit volgens de dan geldende voorschriften. Daarover kunt u informatie inwinnen bij uw gemeente. Bewaar deze handleiding om hem later nog eens te kunnen nalezen. Als u het product weggeeft, geef dan ook deze handleiding erbij.

**(IT) IMPORTANTE - CONSERVARE PER UNA SUCCESSIVA CONSULTAZIONE - LEGGERACCURATAMENTE!**

Vi preghiamo di leggere attentamente queste istruzioni per il montaggio, in quanto non ci assumiamo nessuna responsabilità per danni causati da un montaggio errato! Prima del montaggio vi preghiamo di controllare la completezza delle viti e degli elementi per il montaggio! Nonostante la massima accuratezza, può tuttavia verificarsi che manchino, oppure siano stati scambiati alcuni pezzi in uno dei sacchetti per bulloneria. Se dovesse verificarsi di dover reclamare uno dei pezzi forniti in dotazione, per il reclamo vi preghiamo di indicare il numero del pezzo con cui è indicato sull'istruzione per il montaggio. Smaltite l'imballaggio in modo corretto. Se volete separarvi da questo prodotto, smaltitelo secondo le attuali disposizioni. Informazioni possono essere richieste presso l'amministrazione comunale. Vi preghiamo di conservare queste istruzioni in modo da poterle consultare all'occorrenza. In caso di cessione del prodotto vi preghiamo di cedere anche questa istruzione.

**(ES) IMPORTANTE - GUARDAR PARA CONSULTA POSTERIOR - LEER DETENIDAMENTE**

Lea detenidamente las instrucciones de montaje. No asumimos ninguna responsabilidad por fallos que se deriven de un mal montaje. Antes de comenzar a montar el producto, compruebe que no falta ninguna pieza ni tornillo; a pesar del sumo cuidado, a veces en la bolsa de herrajes pueden faltar piezas o haber partes que no corresponden. En caso de reclamación de una de las piezas, indique la referencia que le aparece asignada en las instrucciones de montaje. Recicle el embalaje debidamente. Si quiere deshacerse del artículo, deséchelo conforme a las disposiciones vigentes, sobre las que podrán informarle las autoridades locales. Guarde estas instrucciones para su posterior consulta y entréguelas siempre junto con el artículo.

**(PL) WAŻNE - ZACHOWAĆ W CELU WYKORZYSTANIA W PRZYSZŁOŚCI - UWAGNIE PRZECZYTAĆ!**

Prosimy dokładnie zapoznać się z instrukcją dotyczącą montażu, ponieważ gwarancja nie obejmuje usterek spowodowanych nieprawidłowym montażem! Przed przystąpieniem do montażu należy sprawdzić śruby oraz elementy montażowe pod kątem kompletności! Pomimo naszej najwyższej staranności mogło się zdarzyć, że w woreczku z elementami wyposażenia brakuje części lub że dana część została zamieniona. W takiej sytuacji należy zgłosić reklamację dostarczonych części i podać w formularzu reklamacyjnym numer części, który można znaleźć w instrukcji montażu. Wyrzucić opakowanie, zachowując dbałość o środowisko. W razie potrzeby artykuł należy wyrzucić zgodnie z aktualnie obowiązującymi przepisami. Informacje na ten temat można uzyskać w zakładzie komunalnym. Zachować niniejszą instrukcję do wykorzystania w przyszłości. Jeśli artykuł przekazywany jest osobie trzeciej, należy dołączyć do niego tę instrukcję obsługi.

**Achtung:**

In Fluren, die nicht ausschließlich als Fluchtwege dienen, dürfen in bestimmten Fällen Möbel stehen, sofern sie den Fluchtweg nicht einschränken und keine Brandgefahr darstellen. Möbelstücke müssen in diesem Fall fest an der Wand und- oder Boden montiert sein oder so stehen, dass sie den Durchgang nicht behindern.

In Fluren mit Fluchtwegen müssen die Set.Upp Flurmöbel immer Wand und- oder Bodenbefestigt werden, so das der Fluchtweg eingehalten werden kann!

**Attention:**

In corridors that are not used exclusively as escape routes, furniture may be placed in certain cases, provided that it does not restrict the escape route and does not pose a fire hazard. In this case, furniture must be firmly attached to the wall or floor or positioned in such a way that it does not obstruct the passageway.

In corridors with escape routes, Set.Upp hallway furniture must always be fixed to the wall or floor so that the escape route can be maintained!

**Attention !**

Dans les couloirs qui ne servent pas exclusivement de voies d'évacuation, des meubles peuvent être placés dans certains cas, à condition qu'ils ne restreignent pas la voie d'évacuation et ne présentent pas de risque d'incendie. Dans ce cas, les meubles doivent être solidement fixés au mur et au sol ou placés de manière à ne pas gêner le passage.

Dans les couloirs avec issues de secours, les meubles de couloir Set.Upp doivent toujours être fixés au mur ou au sol, de sorte que l'issue de secours puisse être respectée !

**Attenzione:**

Nei corridoi che non sono utilizzati esclusivamente come vie di fuga, in alcuni casi è possibile collocare mobili, a condizione che non limitino la via di fuga e non rappresentino un pericolo di incendio. In questo caso, i mobili devono essere saldamente fissati alla parete o al pavimento o posizionati in modo da non ostruire il passaggio.

Nei corridoi con vie di fuga, i mobili da corridoio Set.Upp devono sempre essere fissati alla parete o al pavimento, in modo che la via di fuga possa essere mantenuta!

**Let op:**

In gangen die niet uitsluitend als vluchtroute worden gebruikt, mag in bepaalde gevallen meubilair worden geplaatst, op voorwaarde dat het de vluchtroute niet beperkt en geen brandgevaar oplevert. In dit geval moet het meubilair stevig aan de muur of vloer worden bevestigd of zo worden geplaatst dat het de doorgang niet belemmert.

In gangen met vluchtroutes moet Set.Upp halmeubilair altijd aan de muur of vloer worden bevestigd, zodat de vluchtroute kan worden gehandhaafd!

**Uwaga:**

W korytarzach, które nie są używane wyłącznie jako drogi ewakuacyjne, meble mogą być umieszczane w niektórych przypadkach, pod warunkiem, że nie ograniczają drogi ewakuacyjnej i nie stanowią zagrożenia pożarowego. W takim przypadku meble muszą być solidnie przymocowane do ściany lub podłogi lub ustawione w taki sposób, aby nie blokowały przejścia.

W korytarzach z drogami ewakuacyjnymi meble do przedpokoju Set.Upp muszą być zawsze przymocowane do ściany lub podłogi, aby droga ewakuacyjna mogła zostać zachowana!

**Atención:**

En los pasillos que no se utilicen exclusivamente como vías de evacuación, podrán colocarse muebles en determinados casos, siempre que no restrinjan la vía de evacuación y no supongan un peligro de incendio. En este caso, los muebles deben estar firmemente sujetos a la pared o al suelo o colocados de forma que no obstruyan el paso.

En pasillos con vías de evacuación, los muebles de pasillo Set.Upp deben fijarse siempre a la pared o al suelo para que pueda mantenerse la vía de evacuación.

- (D) ACHTUNG!  
Das mitgelieferte Schraubenmaterial ist ausschließlich für die Befestigung im Mauerwerk geeignet. Bei anderem Untergrund muss das geeignete Befestigungsmaterial vor Ort von einer Fachperson ausgewählt werden (DIN EN 1727).
- (GB) ATTENTION!  
The screws supplied are only to be used for fixing the device to masonry. If supporting material is different, an expert has to cide on site the suitable fixing material (DIN EN 1727).
- (F) ATTENTION!  
Les vis fournies avec l'article sont uniquement destinées à sa fixation sur une maçonnerie. Pour la fixation sur un autre fond, le matériel de fixation devra être sélectionné sur place par un spécialiste (DIN EN 1727).
- (NL) LET OP!  
De bijgeleverde schroefset is geschikt voor de bevestiging aan metselwerk. Bij iedere andere ondergrond moet het te gebruiken evestigingsmateriaal ter plekke door een vakman wordenbepaald (DIN EN 1727).
- (IT) ATTENZIONE!  
Le viti in dotazione il materiale è adatto solo per il montaggio in muratura. Substrato Altri devono essere selezionati in un adeguato hardware di montaggio a terra da uno specialista (DIN EN 1727).
- (ES) ¡ADVERTENCIA!  
El material incluido tornillos sólo es adecuado para montaje en mampostería. Otro sustrato debe ser seleccionado en el hardware de montaje adecuado sobre el terreno por un especialista (DIN EN 1727).
- (PL) UWAGA!  
Dostarczony wraz z artykułem zestaw śrub nadaje się wyłącznie do mocowania w murze. W przypadku innego podłoża konieczny jest wybór na miejscu odpowiedniego materiału do zamocowania (DIN EN 1727) przez fachowca.

M10  
28926 

20/10/2  
26448 

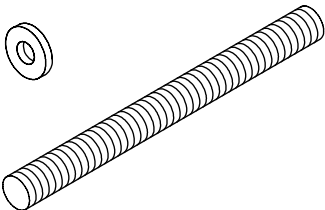
M10/110  
25335 

Upat Siebhülse UPM-SH



Upat Injektionsmörtel UPM 44



Upat Statikmischer

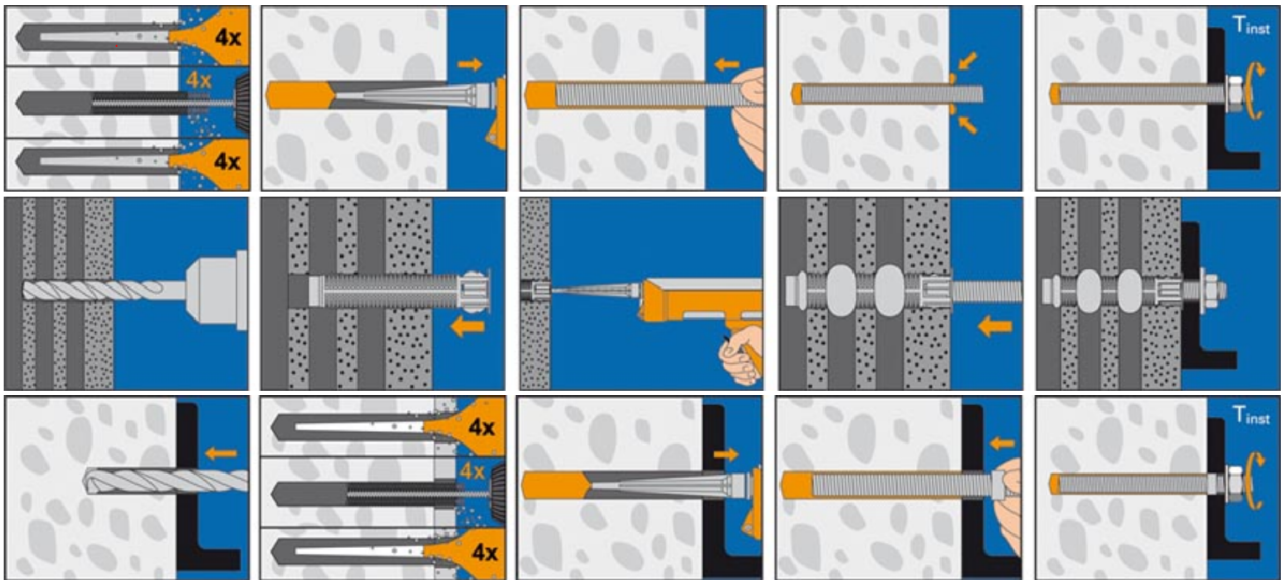

1559006

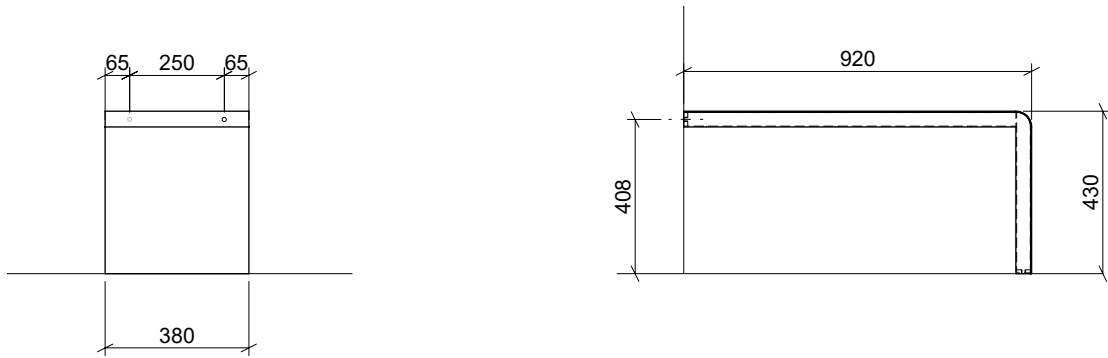

1559001

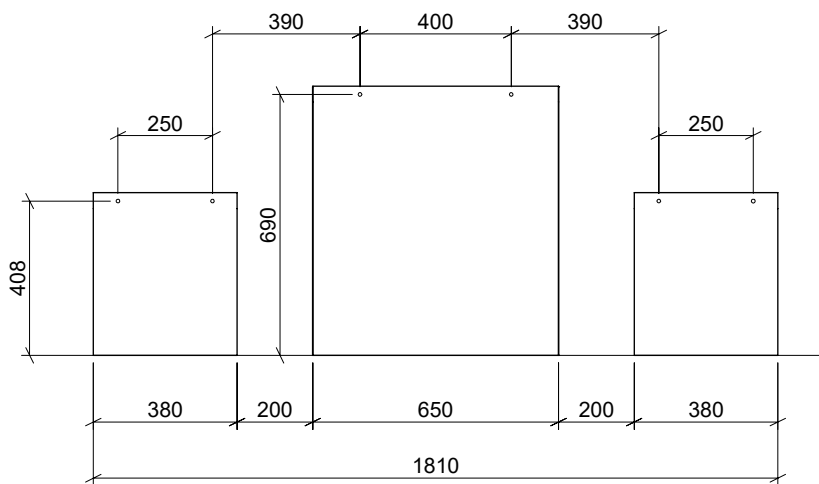
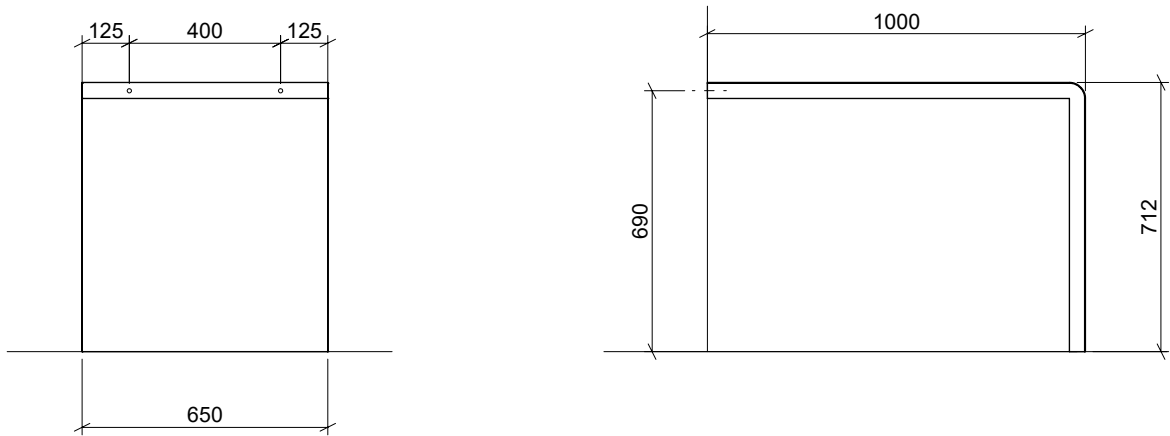

1559000

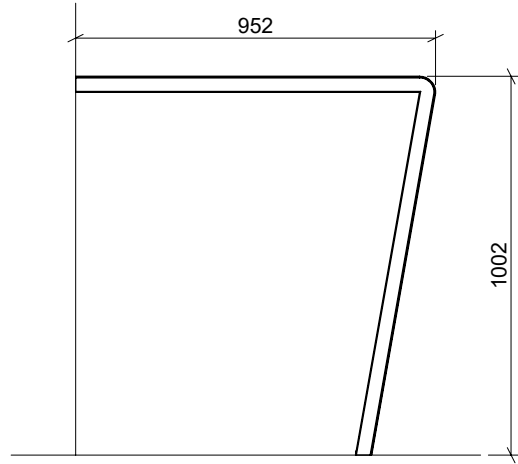
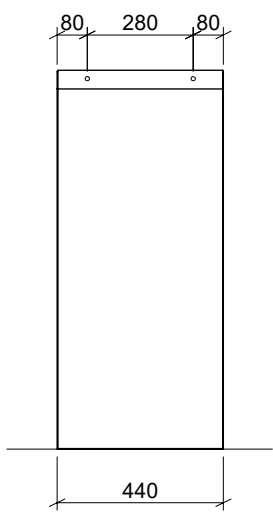

1559005

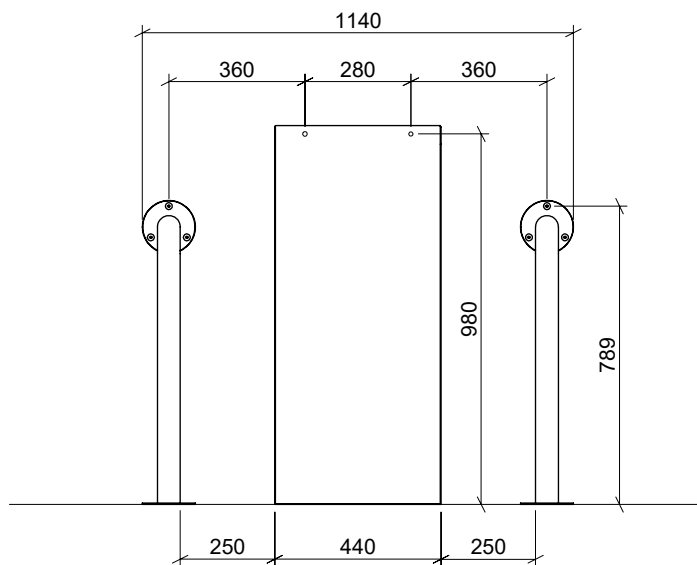
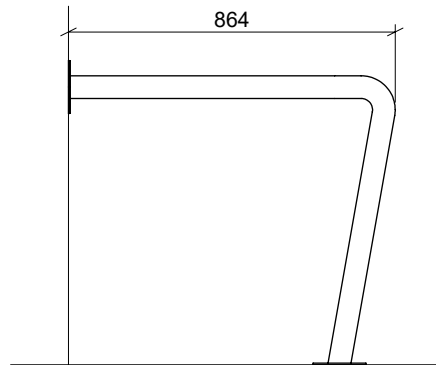
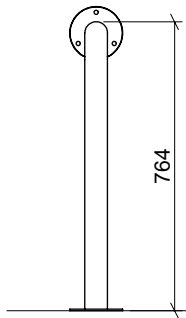

1559015/16

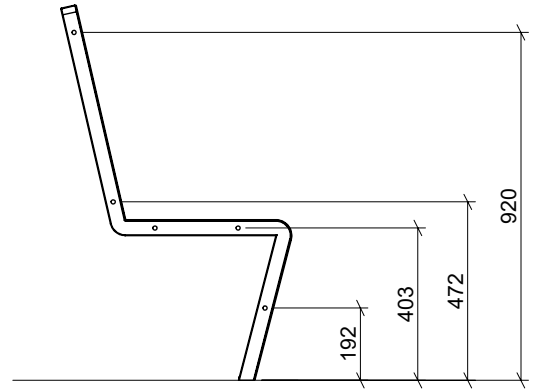
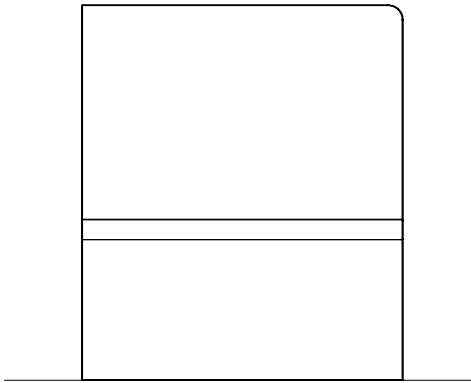

1559010/11

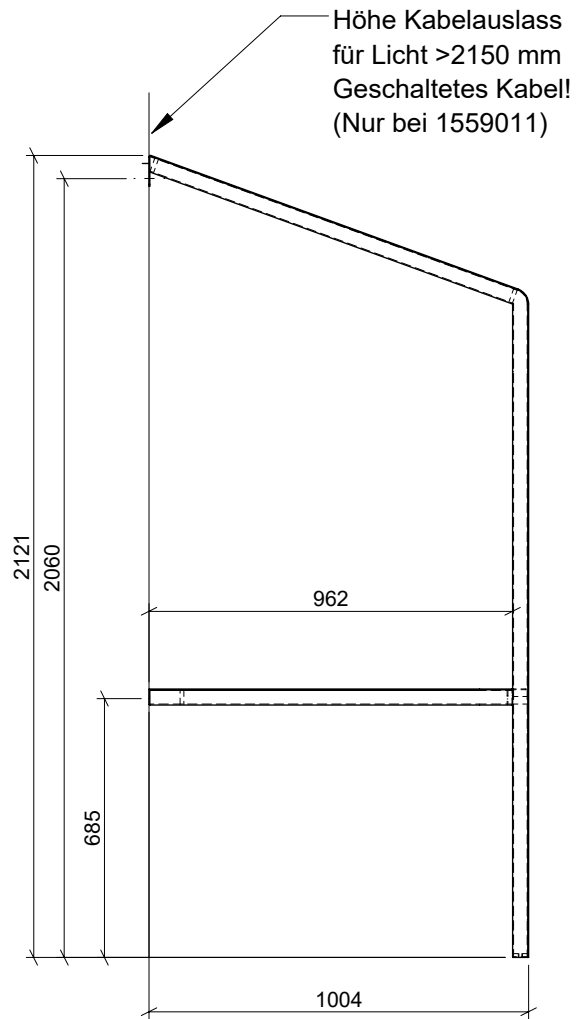
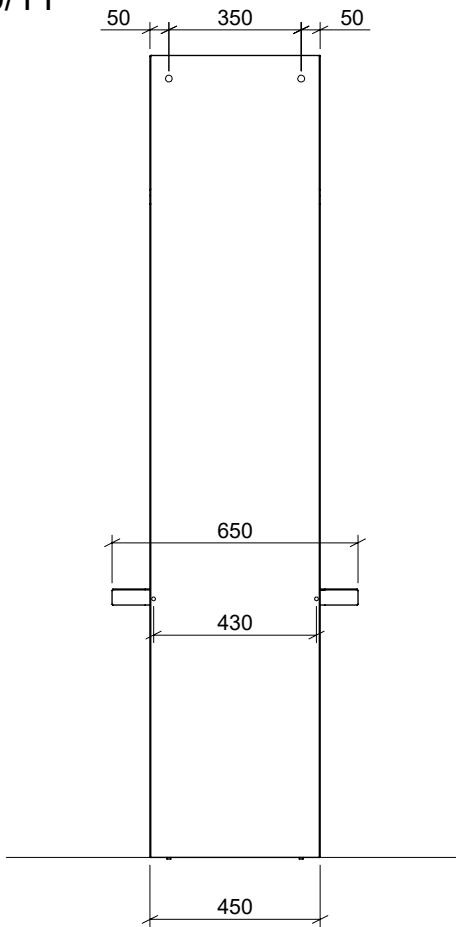

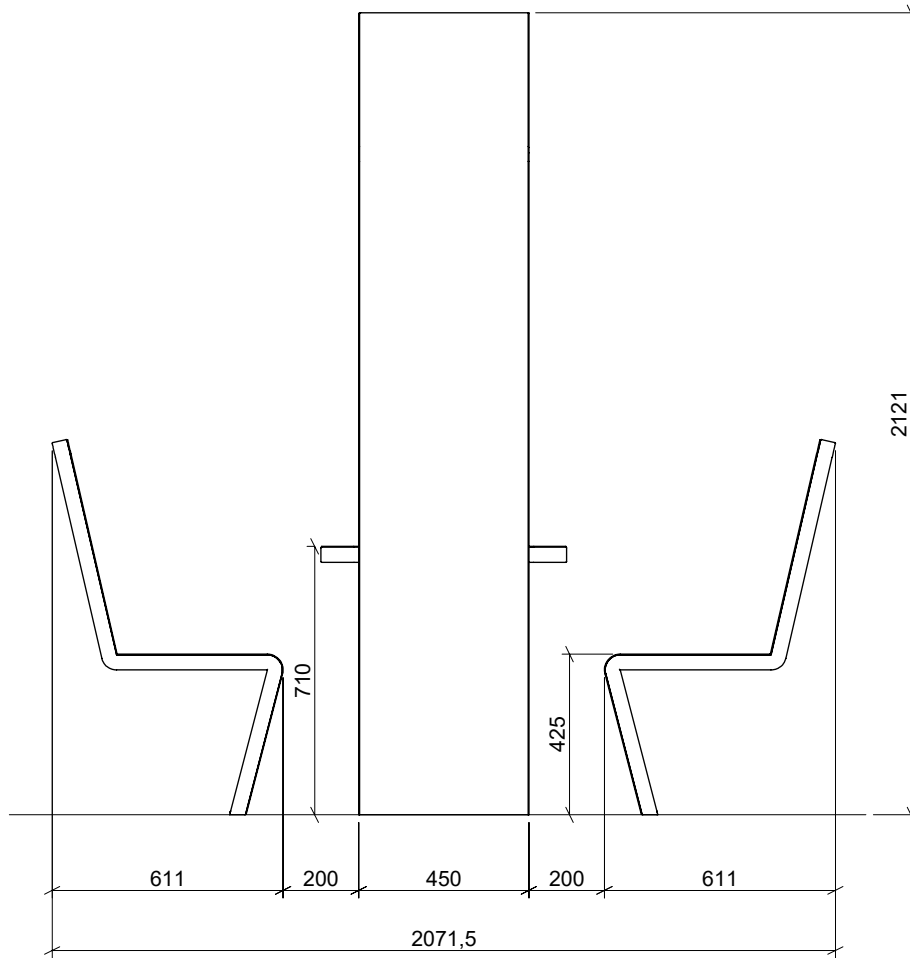

1559020

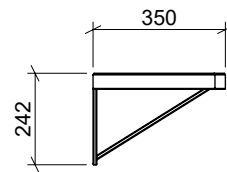
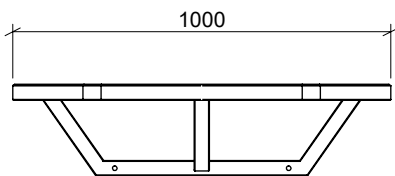

1559021

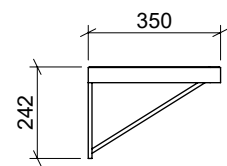
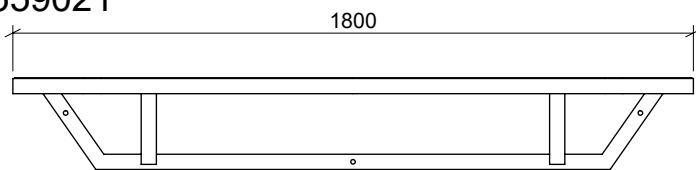

1559025

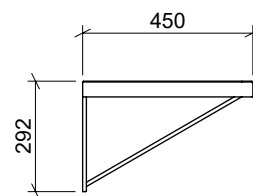
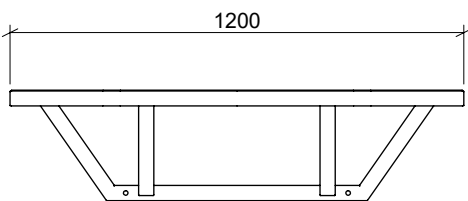

1559032

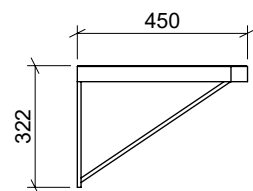
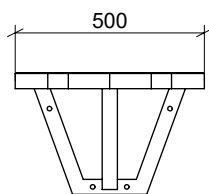

1559031

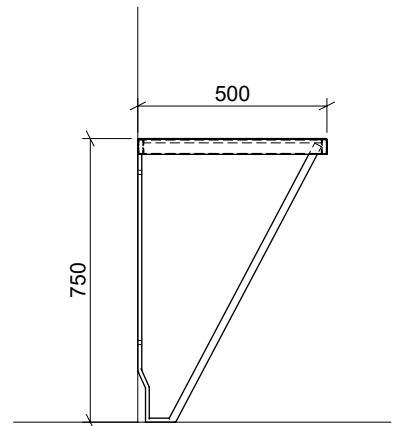
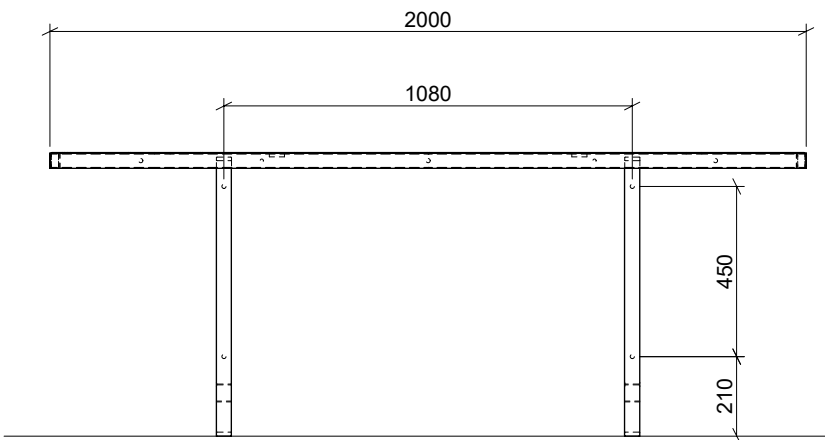

1559030

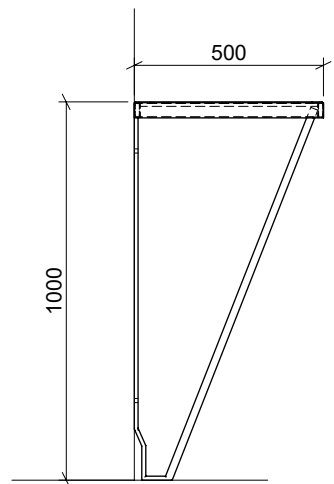
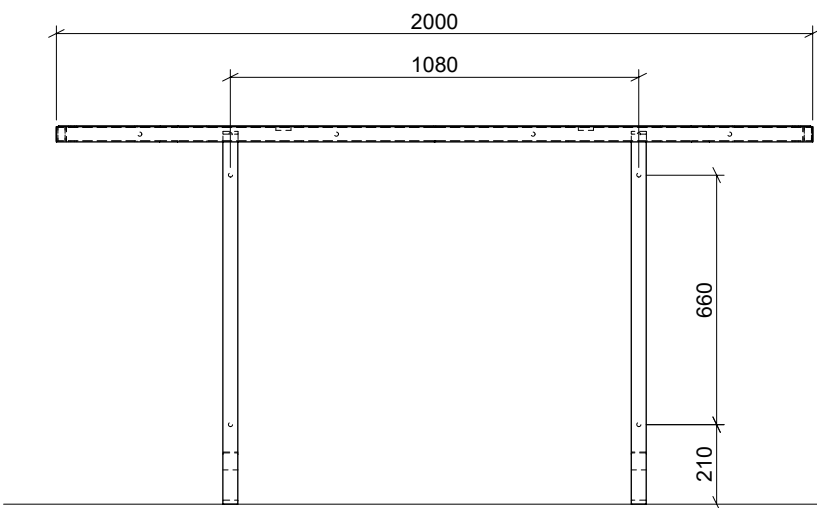

1559033

